

60年の信頼と実績の老舗メーカーが作る
業界初※のシステムバスルーム工法のプライベートサウナ。
サウナ & シャワールーム「Lillä Sauna(リラサウナ)」が新登場！

株式会社ハウステック(群馬県高崎市 代表取締役社長 新井仁)は、システムバスルームの新商品「Lillä Sauna(リラサウナ)」を2024年10月1日に発売いたします。

「空前のサウナブーム」といわれるサウナ業界。都内を中心に次々と貸し切りサウナ施設が増え、また、人気のサウナ施設は時間帯により入場制限がかかる等、その流れは地方にまで広がっています。2019年頃からはじまった現在の「第3次サウナブーム」はその特徴のひとつに「少人数サウナ」が挙げられます。個室サウナや貸切サウナなど、少人数で楽しめるサウナが増加し、プライベートでもサウナを持ちたい、というニーズが高まっています。

リラサウナはサウナとシャワールームを一般的なバスルームと同じ1坪サイズのユニットとして企画開発した、業界初※のシステムバスルーム工法のプライベートサウナです。サウナとシャワールームがつながる快適さと、ロウリュをお楽しみいただける北欧式の本格サウナヒーター搭載でサウナ愛好家の皆さまにご満足いただけます。さらに、電気用品安全法のPSEマークを認証取得した安全設計なので安心してお使いいただけます。住宅設備メーカーのハウステックだからできるサウナ & シャワールーム「Lillä Sauna(リラサウナ)」は高まるプライベートサウナのニーズにお応えします。

※住宅向けサウナにおいて(2024年6月当社調べ)



1.第3次サウナブームの特徴は？キーワードは「フィンランド式」と「少人数」

(1)フィンランド式サウナの増加

サウナ発祥の地といわれているフィンランド。そのフィンランド式サウナを取り入れる施設が増えています。サウナヒーターで暖めたサウナストーンに水をかけて蒸気を発生させる「ロウリュ」や、サウナ→水風呂→外気浴を繰り返す「温冷交代浴」も、フィンランド式サウナが由来です。

(2)少人数サウナの増加

個室サウナや貸切サウナなど、少人数で楽しめるサウナが増え、プライベートでもサウナをもちたい、というニーズが高まっています。

リラサウナは第3次サウナブームの特徴を満足する商品です。
サウナ愛好家の皆さま、ライトサウナーからヘビーサウナーまでご満足いただけます。



サウナの内装やベンチは檜製。
清涼な香りで心も身体もリラックスできます。



2.住宅設備メーカーのハウステックだからできる！おすすめポイント

(1)業界初※の1坪サイズのサウナ & シャワールーム

浴室を作り続けて60年の信頼と実績を誇るハウステックだからできるシステムバスルーム工法のリラサウナは、一般的なバスルームと同じ1坪サイズです。

業界で初めて※サウナとシャワールームを1坪サイズのコンパクトなユニット化に成功しました。

1坪サイズのユニット化により、一般的な戸建住宅に取り入れやすくなり、プライベートサウナがより身近なものになりました。

※住宅向けサウナにおいて(2024年6月当社調べ)

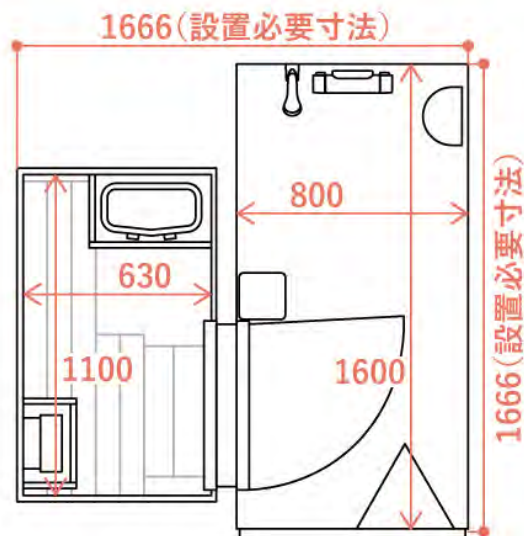

Sauna & Shower

Lillä Sauna

リラサウナの「リラ(Lilla)」は、スウェーデン語で「小さな」を意味する言葉で、リラサウナは「私だけの小さなサウナ」を表現しています。
ウムラウト(ä)は北欧っぽさを演出するデザインとして採用しました。

(2) サウナとつながるシャワールーム

サウナ浴にとっても便利なサウナとシャワールームの接続構造。身体を洗ってからサウナに入ったり、サウナでかいた汗をすぐにシャワーで流したり、濡れた身体で居室を移動することなくスムーズに温冷交代浴ができます。

クールダウンにぴったり！

休憩用の壁付チェアや人気のオーバーヘッドシャワーもお選びいただけます。

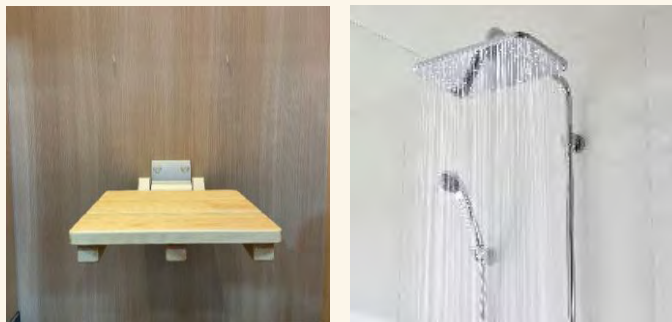

(3) ロウリュを愉しむ、北欧式の本格サウナ

スウェーデンに本社を置く家庭用サウナメーカー・TYLOのサウナヒーターを採用しました。ロウリュができる本格サウナをお愉しみいただけます。本体下部のダイヤルで、温度調節とタイマー予約が可能です。室内温度はしっかり発汗できる60～80℃設定。電源を入れて約30分でサウナ浴ができます。電気代は1回当たり約209円※の高コスパ！実はオトクなりラサウナです。

ロウリュ(löyly:フィンランド語)

サウナヒーターで暖めたサウナストーンに水をかけて蒸気を発生させること。サウナ室内の湿度が上がり発汗を促します。

※1回90分の使用として。サウナヒーター定格電圧AC200V 定格消費電力4.5kw 電気料金31円(税込)/kWh (一社)日本バルブ工業会より。



1回当たり
約209円※
の高コスパ!

(4) 安心のPSEマーク認証取得

家庭用サウナは、電気用品安全法(PSE)における特定電気用品の「電気サウナバス」に該当します。

リラサウナは、PSE適合の電気ヒーター搭載に加え、サウナ室としてのPSE基準もクリアした認証取得商品ですので安心してお使いいただけます。



3.基本仕様とバリエーション

(1)基本仕様

ベンチ、サウナヒーター、サウナストーンなど、必要なものを全てを搭載した、充実の基本仕様です。

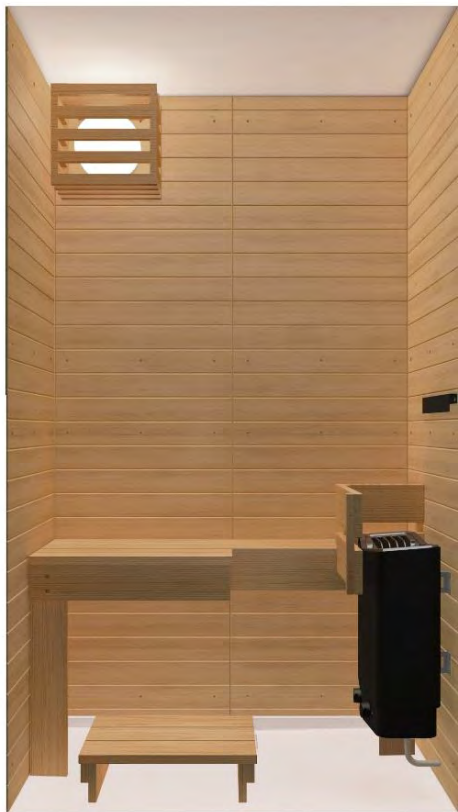

基本仕様価格

2,640,000円(税込)

※必須選択アイテムを含む

サウナ

ヒーター	TYLO SENSE SPORT 2/4 4.5kW/200V
壁	檜
床	プレーンフロア(ミディアムグレー)
天井	フラット天井(プレーンホワイト)・H2000mm
ドア	外開き戸(網入りガラス、ドアストッパー付)・H2000mm [サウナ側]面材・ハンドル:檜 [シャワールーム側]面材:アルミ樹脂複合板(ホワイト)、 ハンドル:アルミバー(シルバー)
照明	樹脂カバー付壁付照明(ミニクリプトン)1灯
ロングベンチ・ステップ	檜

シャワールーム

壁	<ベーシックプラン>ラミア(プレーンホワイト)
床	プレーンフロア(ミディアムグレー)
天井・換気扇	フラット天井(プレーンホワイト)・H2150mm 換気扇(標準タイプ)(パネル部:ホワイト)
ドア	折戸(ピュアシルバー)・H2150mm
照明	モチ形照明(LED)1灯
水栓	壁付水栓(ホワイト)・eシャワーNf(ホワイト)

必須選択アイテム

脚まわり部材セット(標準)	AS-RW1616-B	+11,000円(税込)
サウナストーン(7kg)	SG-RW-STONE	+17,600円(税込)

(2)バリエーション

バリエーションの一部をご紹介します。この他にも水栓・小物棚など豊富なバリエーションがございます。詳しくはお近くの営業所やショールームへお問い合わせください。

天井



プレーンホワイト

プレーンブラック

チェリーブラウン

※換気扇はシャワールームでお選びいただけます。換気扇パネル色は、天井の色相がプレーンブラックまたはチェリーブラウンの場合はブラックになります。

照明



モチ形照明(LED)1灯

ダウンライト(LED)1灯

※シャワールームの照明です。天井の色相がプレーンブラックまたはチェリーブラウンの場合、ダウンライト枠の色はブラックとなります。天井の色相がプレーンブラックの場合、モチ形照明はお選びいただけません。壁のベースパネルが濃色柄の場合、ダウンライト2灯になります。

壁

プライティアライト



リーフブラウン

クイーンベージュ

ミリグレイブロック

ランバースタック

ユズリハ

アクア

パウダーホワイト

プライティアマット



ウォールナットライト

ウォールナットダーク

チェリーブラウン

ラミア



ウェーブグレー

ウェーブブラウン

ウェーブベージュ

ウェーブピンク

ウェーブマリン

プレーンホワイト

※壁柄はシャワールームでお選びいただけます。

床

温クリンフロア



ビアンコマープル

ネロストーン

プレーンフロア



ブランシェベージュ

ミディアムグレー

ミディアムベージュ

サウナグッズ(オプション)

サウナヒーターと同じTYLOのサウナグッズです。



バケツ



レードル



温度計



砂時計



サウナストーン(7kg)
(メーカー指定品)

※温度計はアナログ式のため、表示に時間がかかり、体感温度と異なる場合があります。

サウナ浴の休憩に便利な壁付チェアもラインアップ。使用しないときはコンパクトに折りたたむことができます。



4.シャワーだけでなく、浴槽も欲しい！というサウナ愛好家の皆さまに

ハウステックのシステムバスルームにサウナをプラスすることもできます(受注生産品)。

<組み合わせ例>



5.業界が大注目！ジャパン建材フェア2024の参考展示

東京ビッグサイトで開催されたジャパン建材フェア(2024年8月22日-23日)にリラサウナの参考品を発売に先行して出展しました。サウナブームと業界初のサウナ & シャワールームという話題性から、期間中は見学者が殺到し、一時は近くで見学するのが難しい状態になるほど。リラサウナに注がれる業界関係者や一般のお客様からの熱視線に、高まるプライベートサウナのニーズを感じました。

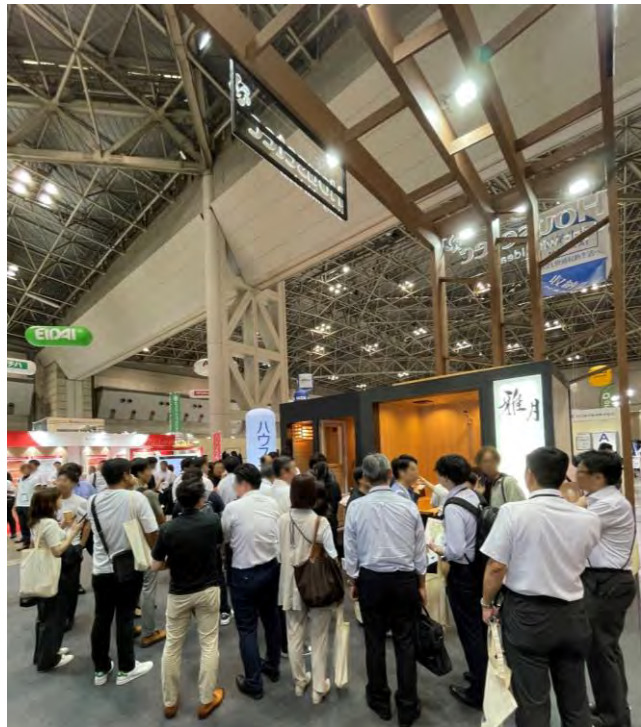

サウナ & シャワールーム リラサウナ リーフレットはこちらから

https://www.housetec.co.jp/uploads/AA-061A2_lilla sauna.pdf

WEBサイトURL

<https://www.housetec.co.jp/special/lilla sauna/>

画像は全てイメージです。実物やサンプルでご確認ください。

本発表に関する報道機関からの問い合わせ窓口

株式会社ハウステック 経営企画室 橋本 TEL 027-395-0410